



ADVANCED FLUID
MANAGEMENT SOLUTIONS

RAASM S.p.a.

Via Marangoni 33, 36022
S. Zeno di Cassola (VI) Italy
Tel. +39 0424 570891
info@raasm.com

art. 3C3/26111EAA



Diaphragm pump in aluminum series AAB-1-9 with multi ported inlet/outlet, membranes in EPDM, balls and seats in acetal

ÁREAS DE USO

Aeronáutica, Agricultura, Automoción, Construcción y realización de carreteras, Industria química, Industria manufacturera, Industria minera, Lube trucks y vehículos industriales, Naval y offshore, Transportes ferroviarios

CARACTERÍSTICAS

| | |
|---|---|
| Caudal | 170 l/min |
| Relación | 1:1 |
| Presión máx. | 8 bar |
| Ciclos máx. por minuto | 300 cpm |
| Caudal por ciclo | 0,590 l |
| Altura máx aspiración | columna seca 5 - columna húmeda 7,5 |
| Diámetro máx. de los sólidos bombeables | 3 mm |
| Temperatura máx. operativa | 100 °C |
| Ruido | 75 dB |
| Consumo de aire máx. | 1,40 m ³ /min |
| Presión de funcionamiento | 2 ÷ 6 bar |
| Empalme de entrada de aire | G 3/8" (h) |
| Empalme aire de salida (silenciador) | G 1/2" (h) |
| Empalme de entrada de fluido | 4 x G 1" (h) |
| Empalme de salida de fluido | 5 x G 1" (h) |



DIMENSIONES TOTALES (mm)

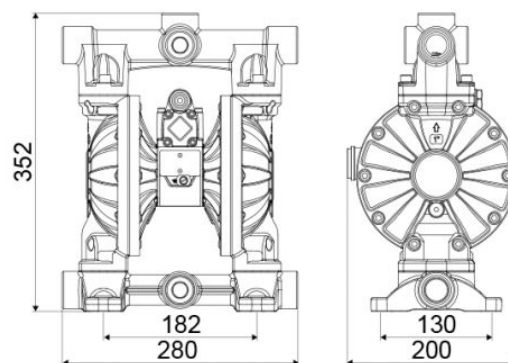

| | |
|------------------------------------|------------------|
| Válvulas de aspiración e impulsión | válvula esférica |
| Membrana | EPDM |
| Esfera | resina |
| Alojamientos | resina |
| Empaquetado | Nº 1 - 0,03 m3 |
| Peso bruto | 13 kg |