



ADVANCED FLUID  
MANAGEMENT SOLUTIONS

**RAASM S.p.a.**

Via Marangoni 33, 36022  
S. Zeno di Cassola (VI) Italy  
Tel. +39 0424 570891  
info@raasm.com

## art. 2B3/16117NH52



Pompa a membrana in alluminio e polipropilene serie APPB-12 con entrata e uscita multipla, membrane in NBR, sfere in Hytrel®, sedi in acciaio inox AISI 316 e polipropilene e valvole a sfera con molla

### SETTORI DI UTILIZZO

Aeronautica, Agricoltura, Automotive, Edilizia e costruzioni stradali, Industria chimica, Industria manifatturiera, Lube truck e veicoli industriali, Navale e offshore, Trasporti ferroviari

### CARATTERISTICHE

Portata	60 l/min
Rapporto	1:1
Fluidi compatibili	acqua, oli minerali-vegetali, gasolio
Materiale motore e flange interne	alluminio
Materiale a contatto con il fluido	polipropilene
Materiale sfere valvole	Hytrel®
Attacco entrata aria	G 3/8" (f)
Attacco entrata-uscita fluido	G 3/4" (f) x G 1/2" (f)
Pressione di esercizio	2 ÷ 6 bar
Pressione max alimentazione	8 bar
Consumo aria medio	400 l/min
Rumorosità	75 dB
Temperatura fluido	-10 ÷ +65 °C
Diametro max solidi di passaggio	ø 1,5 mm



### DIMENSIONI D'INGOMBRO (mm)

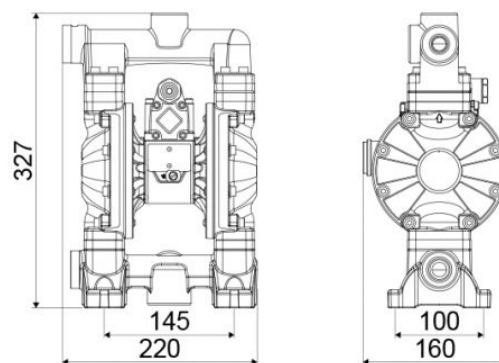

Valvole di aspirazione e mandata	a sfera con molla in gabbia
Packing	N° 1 - 0,015 m3
Peso	7,5 kg