



ADVANCED FLUID  
MANAGEMENT SOLUTIONS

**RAASM S.p.a.**

Via Marangoni 33, 36022  
S. Zeno di Cassola (VI) Italy  
Tel. +39 0424 570891  
info@raasm.com

## Art. 2B3/16117NH52



Membranpumpe aus Aluminium und Polypropylen Serie APPB-12 mit Mehrfach-Ein/Ausgang, Membranen aus NBR, Kugeln aus Hytrel®, Kugelsitzen aus Edelstahl AISI 316 und Polypropylen und Kugelventile mit Feder

### EINSATZBEREICHE

Luftfahrt, Landwirtschaft, Autoindustrie, Baugewerbe und Strassenbau, Chemische industrie, Verarbeitende industry, Schmierstoff-LKWS und Transport, Schifffahrt und Offshore, Schienentransport

### EIGENSCHAFTEN

Förderleistung	60 l/min
Verdichtungsverhältnis	1:1
Kompatible Fluide	Wasser, Mineralöle, Dieselkraftstoff
Material Motor und Innenflansche	Aluminium
Material im Kontakt mit dem Fluid	Polypropylen
Material Kugelventile	Hytrel®
Anschluss Luftzufuhr	G 3/8" (f)
Anschluss Fluidzufuhr- Fluidausslass	G 3/4" (f) x G 1/2" (f)
Betriebsdruck	2 ÷ 6 bar
Maximaler Versorgungsdruck	8 bar
Durchschnittlicher Luftverbrauch	400 l/min
Geräuschpegel	75 dB
Temperatur des Fluids	-10 ÷ +65 °C



### GESAMTABMESSUNGEN (mm)

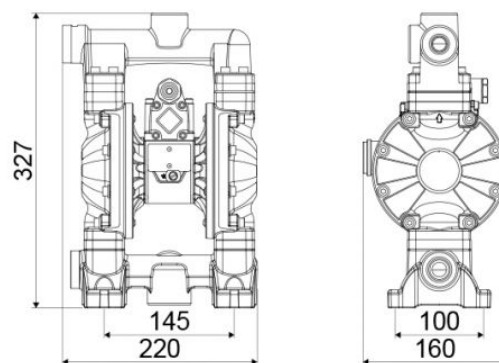

Höchstdurchmesser durchfließender Feststoffe	ø 1,5 mm
Absaugventile und Förderleistung	zylindrisch Kugelventil mit feder
Verpackung	N° 1 - 0,015 m3
Gewicht	7,5 kg